

**VALTRA**

COSECHADORA AXIAL

**BC7500**



# ESPECIFICACIONES BC7500 COSECHADORA AXIAL VALTRA SERIE 500

MOTOR	
Marca / Modelo	AGCO POWER 8,4 WI
Aspiración	Turbo post-enfriado
Cilindros / Cilindrada (lts)	6 / 8,4
Válvulas	24
Potencia	380 HP @ 2100 rpm 410 HP @ 1950 rpm
TRANSMISIÓN	
Tipo / Marchas	Hidroestática / 4
Versiones	4x4 y 4x2
ALIMENTACIÓN	
Ancho del embocador (mm)	1408
Sistema reversor	Electro-hidráulico
Oscilación lateral	Standard
Trampa de piedras	Si
Cadenas y barras transporte	4 / Barras partidas
TRILLA	
Diámetro del rotor (mm)	700
Largo del rotor (mm)	3560
Mando hidrostático del rotor	Dos rangos de operación; velocidad variable y reversión hidrostática.
Rango de velocidad	175-746 175-970
Área de trilla (m <sup>2</sup> )	1,42
Área de separación (m <sup>2</sup> )	1,44
Área de preparación (m <sup>2</sup> )	2,80
LIMPIEZA	
Zarandón y zaranda	Ajustables
Zarandón (m <sup>2</sup> )	2,86
Zaranda (m <sup>2</sup> )	2,44
Superficie total (m <sup>2</sup> )	5,35
Ventilador	Turbina de velocidad variable de 590 a 1350 rpm
Diámetro (mm)	330
DESCARGA DE GRANOS	
Capacidad de la tolva (lts)	10.570
Velocidad de descarga (lts/seg)	88
Tiempo de descarga (seg)	120

PLATAFORMA	
Tipo	Flexible
Ancho de corte (pies / metros)	
Convencional a sinfin	30 / 9,15
Draper a lonas	40 / 12,2
Control de altura de corte	Automático
Oscilación lateral basculante	Smartrac®
Molinete	De accionamiento hidrostático con velocidad variable.
Caja de mando de cuchillas	
Convencional a sinfin	1
Draper a lonas	2
Velocidad de cuchilla	1216 golpes x minuto
CABINA	
Puesto de comando de alta visibilidad compuesto por una espaciosa cabina de 3,44 m <sup>2</sup> de volumen, con amplia superficie vidriada (5,69 m <sup>2</sup> ), vidrios templados y tonalizados. Columna de dirección ajustable en ángulo y altura. Volante de dirección revestido en cuero. Aire acondicionado y climatizador. Radio. Asiento neumático (con contacto de seguridad que desconecta la plataforma y la trilla si el operador se levanta de su puesto por más de 6 segundos). Asiento para instructor. Múltiples gavetas guarda objetos. Tomas eléctricas adicionales. Panel interno de fusibles. Ventana trasera para visualización de tolva de granos. Consola de control de diseño ergonómico solidaria al asiento.	
RODADOS	
Delanteros simple tracción	900-60 R32
Delanteros duales	20.8-38 R1
Traseros	18.4-26 R1
DIMENSIONES Y CAPACIDADES	
Ancho c/escalera cerrada/abierta(m)	3,88 / 4,14
Largo (m)	7,47
Alto de transporte (m)	3,65
Alto de trabajo (m)	4,06
Peso en orden de embarque (kg)	13.500
Distancia entre ejes (m)	3,71
Trocha (m)	3,05
Tanque de combustible (lts)	606
Cárter del motor (lts)	22,7
Sistema refrigerante (lts)	45
Sistema hidráulico (lts)	91
AGRICULTURA DE PRECISIÓN	
Sistema FIELDSTAR II	Standard

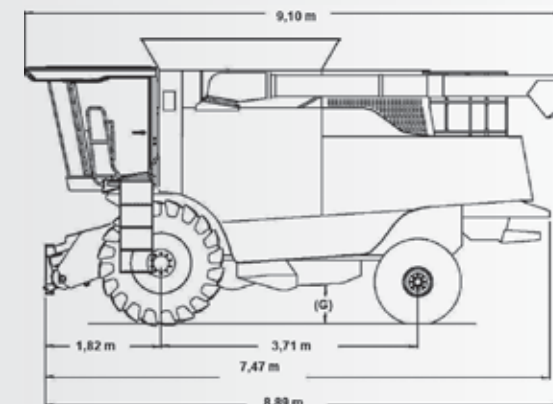
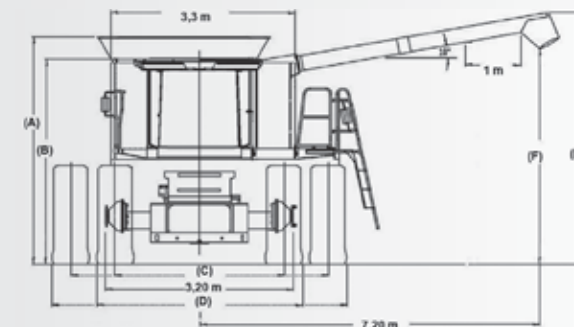

DISTRIBUIDOR:

[www.valtra.com.ar](http://www.valtra.com.ar)

Las especificaciones están sujetas a cambios sin previo aviso.  
04805873 / MAY 2013